

# SL12 SERIES 引違戸錠

■用途：教室/玄関等 ■納期：標準納期品● (P4参照)

この製品は指定建物錠です。錠の性能表示はP886をご参照ください。

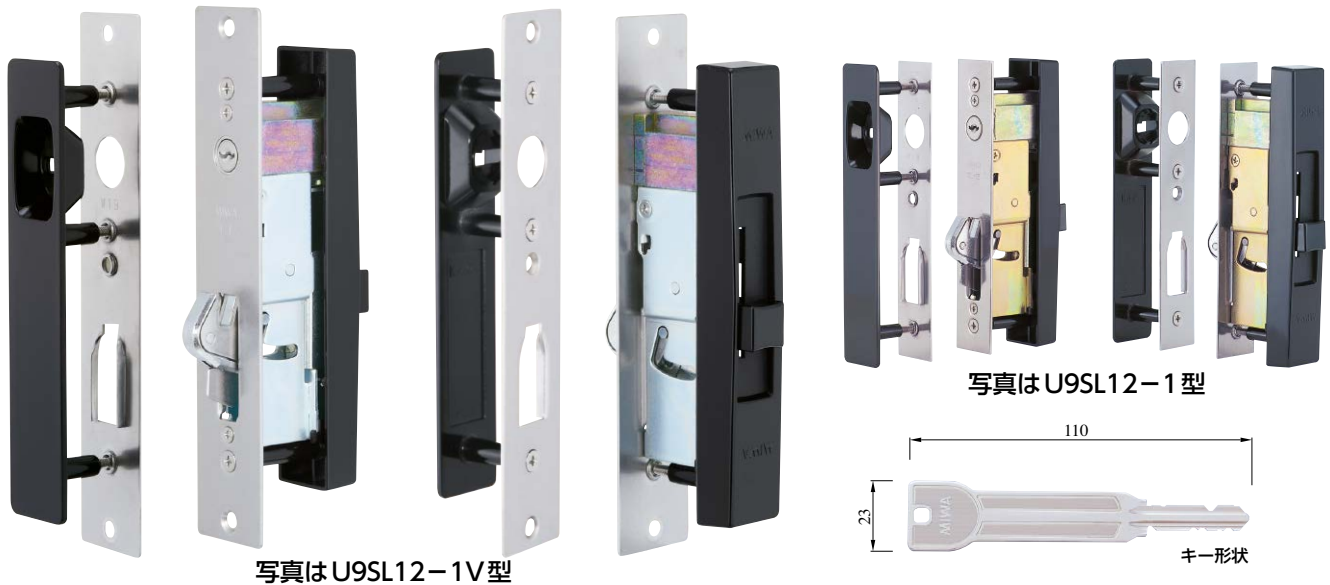

## 内側からワンタッチで施解錠でき、操作性に優れた錠前です。

### ■不正解錠防止のプロテクター付

施錠すると鎌と共にプロテクターが出ますので、戸の隙間(チリ)からの不正な解錠を防ぎます。また、戸を持ち上げて鎌をはずすこともできません。

### ■振れ止め付きのタイプもあります。

型式：SL12 (T) - □ V 型

### ■SL12シリーズの種類

SL12型の他に、戸が開いた状態で誤って施錠されるのを防ぐためのマグネット式トリガーの付いたSL12T型があります。

(注1) 本製品は外網戸付または3連、4連引戸の場合にご使用ください。外側の化粧板の出寸法に制限がない場合はP471のSL99シリーズをご使用ください。

(注2) 内外障子の扉厚が異なる場合は、ご発注の際に扉厚を外側、内側でご指示いただきますようお願い申し上げます。

機能						
装着可能シリンダー	型式	外側	略図	内側	用途例	JLMA規格
U9	SL12-1 SL12T-1	化粧プレート ストライク		シリンダー付 スライド式 サムターン付 本体	玄関 教室	S041
U9	SL12-2 SL12T-2	化粧プレート ストライク		シリンダー付 本体	テラス	S061
	SL12-3 SL12T-3	化粧プレート ストライク		スライド式 サムターン付 本体	テラス	S021

- キーは外側化粧プレートを通し、内側シリンダーを操作します。
- 装着可能シリンダーはU9シリンダーのみです。PR、LBシリンダーは装着できませんのでご注意ください。コンストラクションキー装置は付けられませんのでご注意ください。

### ■材質・仕上

化粧プレート	・亜鉛ダイカスト ・アクリル系樹脂焼付塗装仕上
ストライク	・18-8ステンレス(SUS304) ・光沢パレル

### ■仕様

内框	26~33・33~36・36~40・40~45 45~50・50~55・55~60・60~65
框厚可能範囲 (mm以上~mm未満)	外框：20~26・26~33・33~40・40~45 45~50・50~55・55~60・60~65 65~70
有効チリ寸法(mm)	フロント板面付の場合：3.5以上~10以下 3.5以上~9以下 (T型) フロント板埋込みの場合：7以内、6以内 (T型)

- (注1) チリ寸法が10mm以上ある場合は、框部分にライナーを敷き、チリ寸法を10mm以下にして取り付けることができます。その場合は框部分扉厚にライナーの厚みを加えた寸法が実際の扉厚になります。
- (注2) カギ長さの異なる2種類のカギがあります。外框にチリ寸法を加えた寸法が60mm未満の場合はカギ長さ110mm、60mm以上の場合はカギ長さ140mmとなります。
- (注3) SL12を含むMKシステムの場合、マスターキーはSL12用のキー形状と同じになります。

# SL12 SERIES

■左右勝手共通

## SL12,SL12T型

本図は内框厚26～45/外框厚20～45mmの場合を示す。

### ●2,3型の内・外側化粧プレートの厚さ(単位mm)

框厚	SL12-2型 内側化粧プレート	SL12-3型 外側化粧プレート
26～45	17	2.5

(注1) SL12型の場合トロヨケがありません。

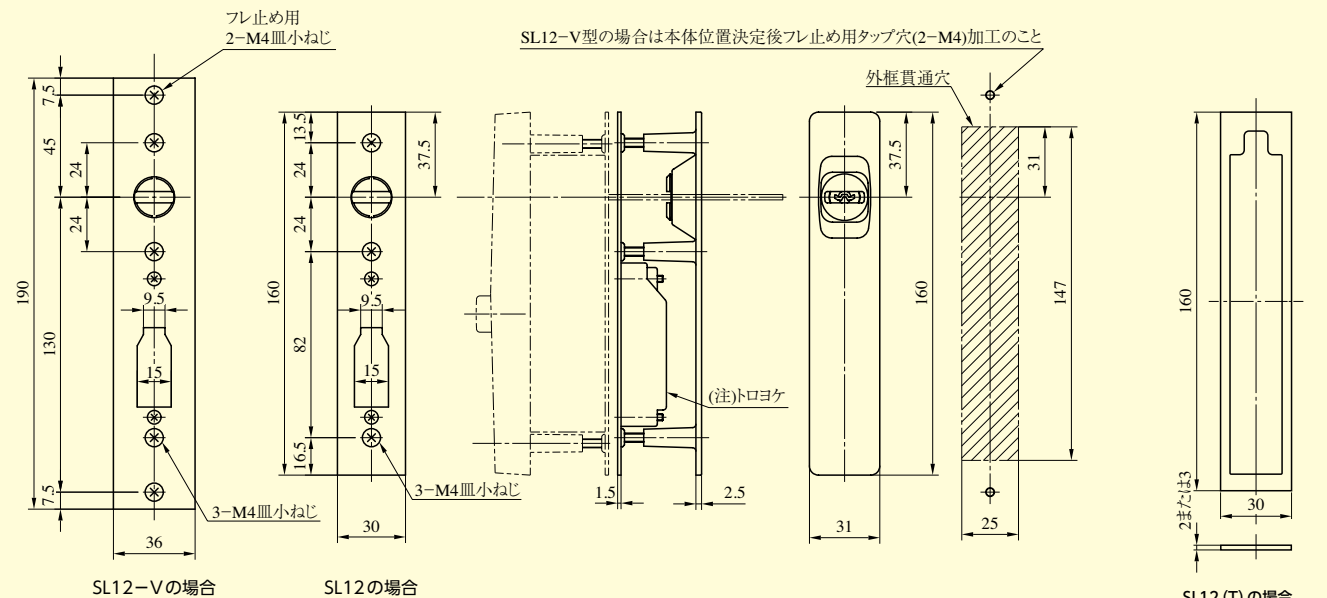
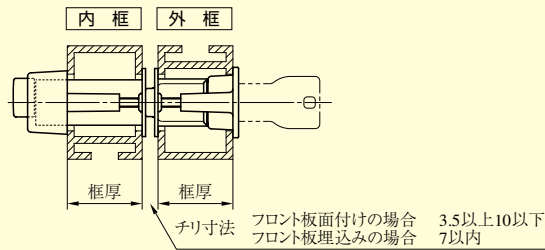

SL12 (T)の場合  
扉厚・チリ調整用  
ライナー<sup>(注2)</sup>  
SL12 (T)-Vの場合  
扉厚調整用  
ライナー<sup>(注2)</sup>

SL12

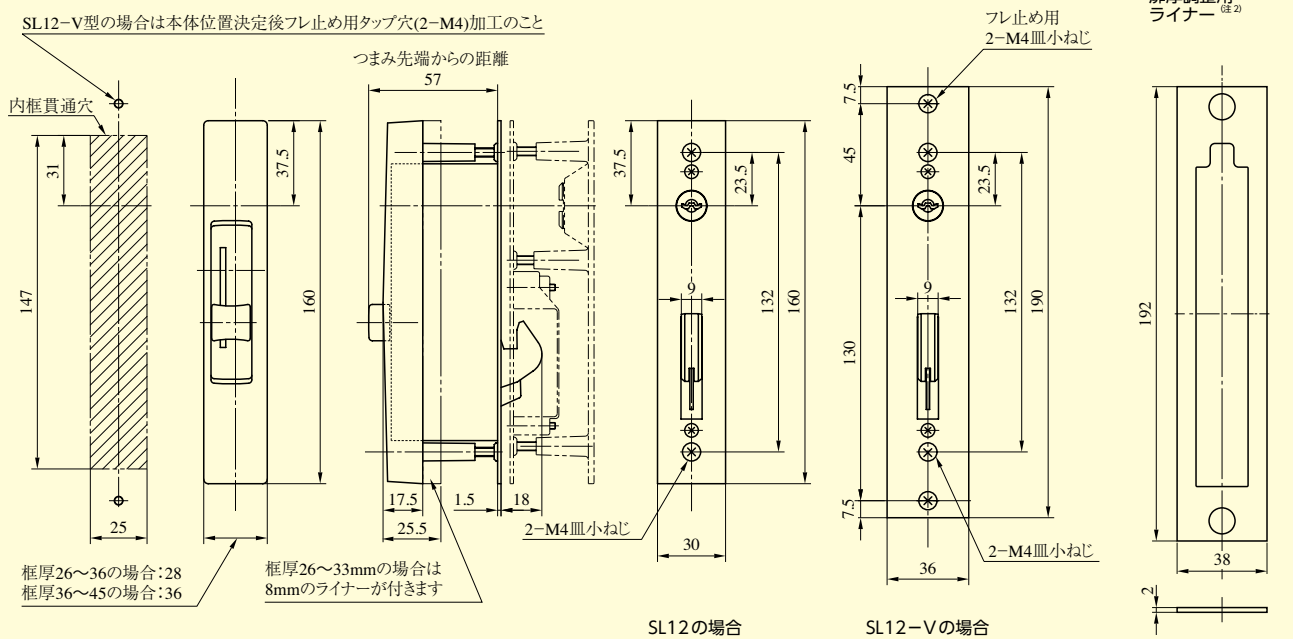

(注2) 扉厚、チリ寸法によって必要な枚数のライナーが同梱されます。  
寸法によってはライナーが同梱されない場合もあります。

SL12 (T)-Vの場合  
チリ調整用  
ライナー<sup>(注2)</sup>

# SL12 SERIES

■左右勝手共通

## SL12,SL12T型

本図は内框厚45～75/外框厚45～70mmの場合を示す。

### ●2,3型の内・外側化粧プレートの厚さ(単位mm)

框厚	SL12-2型 内側化粧プレート	SL12-3型 外側化粧プレート
45～69	3.5	2.5

(注1) SL12型の場合トロヨケがありません。

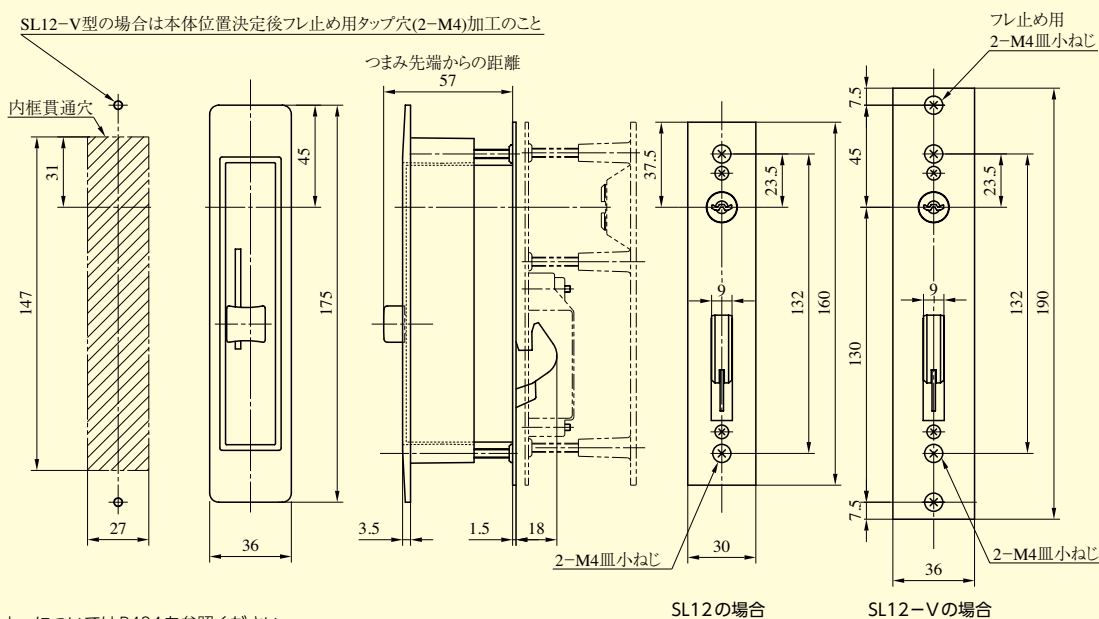
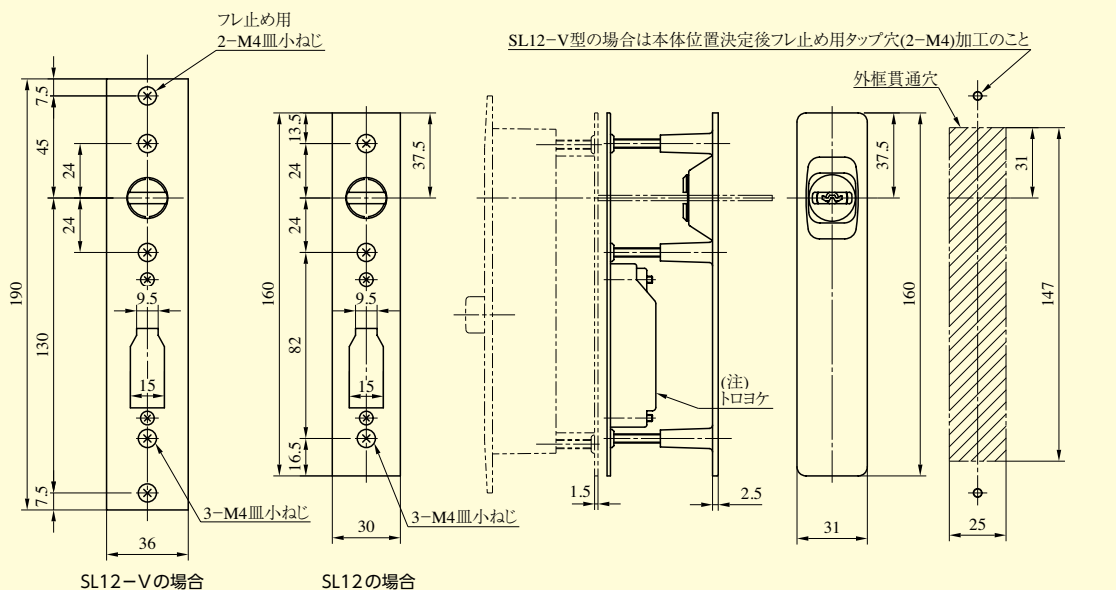
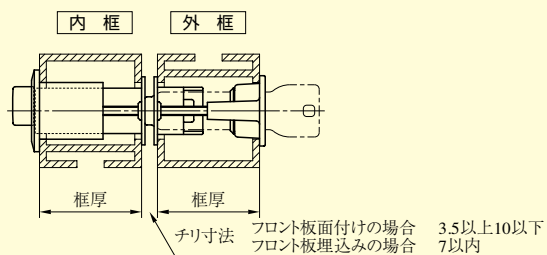

(注2) 調整用ライナーについてはP484を参照ください。

装着可能シリンダー	型 式	機 能	内框厚 (mm以上～mm未満)	外框厚 (mm以上～mm未満)
U9	SL12 SL12T	1	26～33・33～36・36～40・40～45	20～26・26～33・33～40・40～45
		2	45～50・50～55・55～60・60～65	45～50・50～55・55～60・60～65
		3	65～70・70～75	65～70

SL12